

LAVASTOVIGLIE



CODE ID

INTEGRATA TOTALE XL 60

FDW 8293 PTO



- Display Digitale
- Sliding System
- Apertura Push
- Partenza Differita
- Auto Open
- Programma Rapido 27 minuti
- Programma Eco
- Programma Cristalli
- 3 Cestelli
- Acquastop
- Classe di Efficienza Energetica

LAVASTOVIGLIE A SCOMPARSA TOTALE

13 coperti
Comandi soft touch con display sul top della porta

CONFORT

Porta Autobilanciata
Apertura porta con sistema sliding
Push to Open
Regolazione frontale dell'altezza piedino posteriore
Sistema di cestelli con maniglia
Terzo cestello
Carico cestello inferiore fino a stoviglie max. Ø 30 cm
Predisposizione per detersivi multi-tablet
Indicatore ripristino sale e liquido brillantante
Addolcitore acqua
Possibilità di allacciamento all'acqua calda (max 60° C): riduce del 30% il consumo di energia elettrica

PROGRAMMI

9 programmi
5 temperature: 38°- 45°- 55°- 65° - 70° C
Partenza differita ½ a 24 ore
Apertura porta a fine ciclo
1/2 Carico (distribuito come opzione)
Sanificazione
Ciclo Rapido (27')
Lavaggio intensivo pentole
Asciugatura per calore residuo

SICUREZZA

AquaStop
Sensori livello acqua in vasca

PRESTAZIONI

Classe di efficienza energetica: A+++
Classe di asciugatura: A
Emissione sonora 44 dB (A) re1pW
Consumo annuo di energia elettrica: 230 Kwh
Consumo litri acqua per lavaggio IEC: 9,0 litri
Consumo annuo di acqua: 2380 litri



INTEGRATA TOTALE XL
FDW 8293 PTO

LAVASTOVIGLIE

INTEGRATA TOTALE XL 60

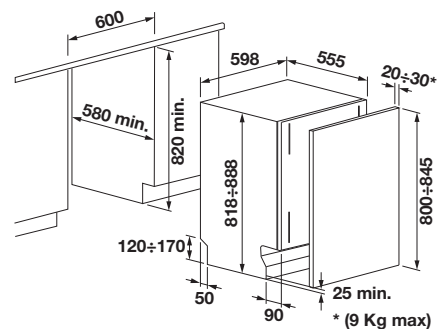

FDW 8293 PTO	
Tipologia	Integrata
CONSUMI ENERGETICI	
Classe di efficienza energetica	A+++
Classe di efficienza di lavaggio	A
Classe di efficienza di asciugatura	A
Consumi acqua (Litro / ciclo)	9 L
Consumo energia stimato annuo Kwh	230
Consumo acqua stimato annuo litri	2520 L
Livello sonoro dB(A) re 1pW	46
CARATTERISTICHE PRINCIPALI	
Numero coperti max / IEC	13
Controllo elettronico	•
Partenza differita (ore)	0 - 24
Sistema apertura porta	Push to Open
Illuminazione interna vasca	-
Rilevazione fine ciclo acustica / infolight pavimento	-
Predisposizione detersivi multi tablets	•
Asciugatura con Auto Opening della porta	•
Alimentazione acqua fredda / calda (max 60° C)	• / •
FUNZIONI E PRESTAZIONI	
Temperature di lavaggio (°C)	38 / 45 / 55 / 65 / 70 °C
Programmi di lavaggio n.	9
Rapido 27'	•
Auto 45 - 65° C	•
Mezzo carico (su tutti i programmi)	Distribuito con opzione
Lavaggio intensivo pentole (SUPER)	•
Sistema d'asciugatura	A calore residuo
SISTEMA DI SICUREZZA	
AcquaStop	•
Spia mancanza sale	•
Spia mancanza brillantante	•
Decalcificatore acqua regolabile da 0 a 90 ° dF	•
CARATTERISTICHE ELETTRICHE	
Tensione / Frequenza (V - Hz)	220 - 230 / 50
Cavo di alimentazione (m)	1,5
Spina	•
PESO, DIMENSIONI, INSTALLAZIONE	
Peso netto (kg)	39,5
Peso Lordo (kg)	41,5
Altezza (mm)	818 - 888
Larghezza (mm)	598
Profondità (mm)	555
Regolazione porta	Cerniere con sistema sliding
Vano incasso (L x A x P) mm	600 x 820 x 580
Regolazione zoccolo profondità/altezza mm	25 - 100
Regolazione anteriore piedini posteriori	•