



Autospegnimento



Classe di Efficienza Energetica



Aspirante



Timer



Filtrante



Touch Control

CAPPA DA TOP 51

Estetica in acciaio inox
Classe energetica A +

PRESTAZIONI

Aspirazione planare ad alta efficienza
fino a 700 m³/h con motore on-board
4 livelli di potenza con
autospegnimento
Potenza nominale: 168 W
Salvaspazio nel mobile di
contenimento

CARATTERISTICHE

Comandi touch
Apertura aspirazione motorizzata
Filtri antigrasso in acciaio inox
lavabili in lavastoviglie
Contentore raccogli liquidi in acciaio
inox lavabile in lavastoviglie
Possibilità di uso filtrante
con speciali filtri a carbone
Possibilità di motore remoto da
posizionare sotto la base del mobile
per l'ottimizzazione degli spazi e
contenere la rumorosità
Raccordo: 220x90 mm, 230x80 mm

SICUREZZA

Copertura in vetroceramica per
la rimozione dei filtri antigrasso e
vaschetta raccogli liquidi

ACCESSORI

Cavo di collegamento e spina



ACCIAIO INOX
FPHD 51 TS X

COMBISET

CAPPA DA TOP 51

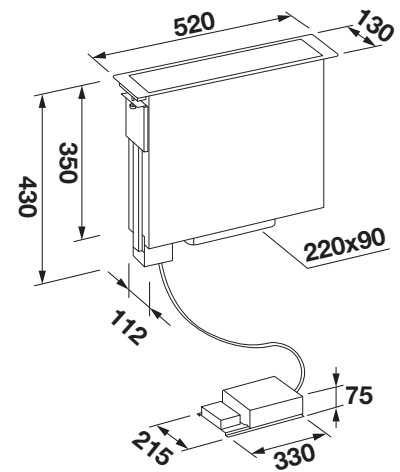

FPHD 51 TS X	
Tipologia	Cappa da top
Installazione	A filo e sopra top
Estetica	Acciaio inox
CARATTERISTICHE CAPPA	
Classe di efficienza energetica	A +
Livelli di aspirazione	4
Auto spegnimento ritardato	• / 10 min
Spia saturazione filtri antigrasso	-
Spia sostituzione filtro HP	-
Filtri anti grasso con raccolta olio / tipo	Acciaio inox
Filtri anti grasso lavabili in lavastoviglie	•
Ø minimo scarico aria	Ø 150 mm / rett. 220 x 90 (230 x 80)
FLAP di non ritorno flusso aria	•
COMANDI	
Programmazione	Touch control
Telecomando	-
PRESTAZIONI / DATI ELETTRICI	
Capacità estrattiva fino a m³/h	700 m³/h
Emissioni sonore (dBA)	55 - 70
Consumo annuale stimato (kWh)	49
Potenza motore (W)	168 W
Tensione / Frequenza (V - Hz)	220 / 40 - 50 / 60
Cavo di alimentazione (m)	2
ACCESSORI	
Motore incluso	•
Filtro HP per filtrante (opzionale)	FHCF 45 (x2)
MOTORI DISPONIBILI:	
Larghezza mm	510
Altezza mm	-
Profondità mm	130