



Guide Telescopiche



TFT Touch Control



Apertura a Spinta

CASSETTO PER CONSERVAZIONE SOTTOVUOTO

Altezza del frontale 15 cm

PRESTAZIONI

Funzione chef: per es. marinature, ecc.
 Incremento del tempo di conservazione dei singoli alimenti
 Ciclo vuoto per conservazione (con buste)
 Ciclo vuoto per cottura (con buste)
 Ciclo vuoto nei contenitori - breve
 Ciclo vuoto nei contenitori - lungo
 Ciclo vuoto per vasi all' esterno della vasca

CARATTERISTICHE

Pannello comandi touch
 Barra saldatrice
 Coperchio in vetro
 Vasca per camera a vuoto
 Funzione risparmio energia

SICUREZZA

Ciclo di deumidificazione dell'olio della pompa (20 min)

ACCESSORI DI SERIE

Buste per conservazione (in PA / PE) 10 unità
 Buste per cottura con temperatura max. 100° C (in OPA / PP) 10 unità

ACCESSORI SU RICHIESTA

Contenitori esterni per il vuoto
 Dispositivo per aspirazione (contenitori esterni)
 Set buste conservazione (100 pezzi)
 Set buste per cottura (100 pezzi)

ABBINABILE CON

Apparecchi della serie COMBISET 45



ACCIAIO INOX
FVSD 150 TC X



VETRO NERO LUCIDO
FVSD 150 TC BK



VETRO BIANCO LUCIDO
FVSD 150 TCWH

COMBISET

CASSETTO PER IL SOTOVUOTO 15

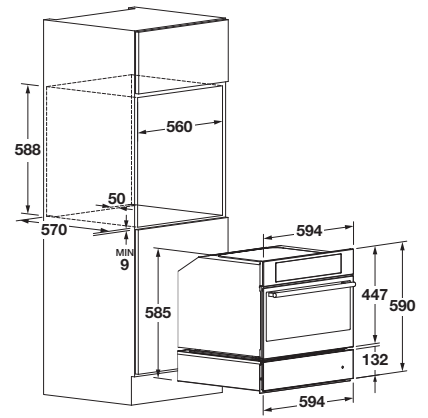

FVSD 150 TC ...	
Tipologia	Cassetto per sottovuoto
Estetica frontale	... X Acciaio inox ... BK Vetro nero lucido ... WH Vetro bianco lucido
Interni: smalto/altro	Acciaio inox
CARATTERISTICHE	
Apertura	Push to Open
Programmazione	Comanid Touch
Funzioni totali	4
Vuoto finale raggiungibile	2 - 10 mbar (99,9%)
Volume utile vasca(litri)	7 L
Altezza camera	95 mm
Apertura coperchio	65°
Barra saldante removibile , lunghezza	260 mm
Ciclo CHEF	•
Ciclo per cottura: durata	55"
Cicli per conservazione n./ durata	3/70"
Ciclo vuoto in contenitore	•
Dimensione massima buste cm	25 x 35
Spia avviso sostituzione olio	•
Ciclo deumidificazione olio	•
CARATTERISTICHE ELETTRICHE	
Potenza elettrica Max (W)	230 W
Tensione / Frequenza (V - Hz)	230 - 50 / 60
Cavo di alimentazione/ spina	• / Schuko
DIMENSIONI	
Larghezza mm	548
Altezza mm	135
Profondità mm	544
Vano incasso (L x A x P) mm	560 x 140 x 560