



MACCHINA PER IL CAFFÈ*

FUCM 4500 TF MBK



Touch Control



Illuminazione LED



Acqua Bollente



Macinatore Caffè



Cappuccinatore



Sistema di Pulizia



Apertura a Spinta

MACCHINA PER IL CAFFÈ

Estetica in acciaio nero opaco

CARATTERISTICHE

Display TFT touch
Macinatore Caffè
Contenitore caffè (200 g)
1 Contenitore acqua da 1,8 l.
Contenitore caffè macinato
Erogatore rimovibile per acqua bollente e latte per cappuccino
Erogatore Vapore
Bacinella raccolta liquidi
Apertura con guide telescopiche

SICUREZZA

Regolazione per durezza acqua
Spia per assenza acqua, mancanza caffè Spia richiesta ciclo pulizia
Spia per sostituzione filtro anti-calcare

FUNZIONI

30 Programmi automatici
3 Temperature caffè
Preparazione contemporanea alternata, 2 tazze per 5 tipi di caffè (Extra forte, forte, medio, leggero, molto leggero)
5 tipi di tazze (Espresso, caffè corto, medio, grande, bricco)
Cappuccinatore
Erogazione vapore
Erogazione acqua calda (tea, infusi, tisane)
Stand-by (risparmio energia)

ACCESSORI INCLUSI

Contenitore per latte
Guide telescopiche
Cavo alimentazione con spina

ABBINABILE CON :

Cassetto riscaldante FUWD 150 MBK
Cassetto portaoggetti FUD 150 MBK



ACCIAIO NERO OPACO
FUCM 4500 TF MBK

URBANTECH

MACCHINA CAFFÈ

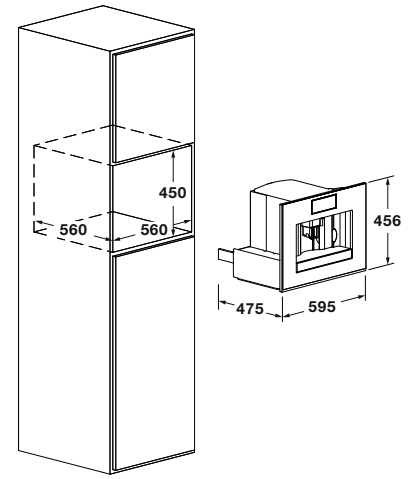

FUCM 4500 TF BK	
Tipologia	Macchina caffè
Estetica	Vetro nero ossidiana
PRESTAZIONI	
Funzioni totali n.	30
Funzioni automatiche	Caffè, vapore, acqua calda
Programmazione	Elettronica full touch
Efficienza energetica	A
Consumo energetico annuo kWh	45
Capacità serbatoio acqua	1,8 L
Capacità contenitore caffè	200 gr.
Macinacaffè con regolazione 13 livelli	•
Tazze caffè n.	2
Erogatore caffè regolabile in altezza 80-100 mm	•
Erogatore retraibile per vapore e acqua calda	•
Illuminazione LED vano	•
Programma decalcificazione automatico	•
Programma pulizia integrato	•
Contenitore latte 0,75 L	•
Gocciolatoio	•
Spia filtro anti calcare	•
Spia svuotamento residui	•
Spia riserva acqua	•
CARATTERISTICHE ELETTRICHE	
Potenza elettrica Max (W)	1350 W
Tensione / Frequenza (V - Hz)	220 - 240 / 50 - 60
Cavo di alimentazione	•
Spina	Schuko
Pressione pompa (bar)	15
DIMENSIONI	
Larghezza mm	595
Altezza mm	456
Profondità mm	475
Vano incasso (L x A xP) mm	560 x 450 x 560