









MACCHINA PER IL CAFFÈ ' 30"

**FCM 4500 TF X
F6PTK30BC**



-  Touch Control
-  Illuminazione LED
-  Acqua Bollente
-  Macinatore Caffè
-  Cappuccinatore
-  Sistema di Pulizia
-  Apertura a Spina

MACCHINA PER IL CAFFÈ'

CARATTERISTICHE

Display TFT touch
Macinatore Caffè
Contenitore caffè (200 g)
1 Contenitore acqua da 1,8 l.
Contenitore caffè macinato
Erogatore rimovibile per acqua bollente e latte per cappuccino
Erogatore Vapore
Bacinella raccolta liquidi
Apertura con guide telescopiche

SICUREZZA

Regolazione per durezza acqua
Spia per assenza acqua, mancanza caffè
Spia richiesta ciclo pulizia
Spia per sostituzione filtro anti-calcare

PRESTAZIONI

30 Programmi automatici
3 Temperature caffè
Preparazione contemporanea alternata, 2 tazze per 5 tipi di caffè (Extra forte, forte, medio, leggero, molto leggero)
5 tipi di tazze (Espresso, caffè corto, medio, grande, bricco)
Cappuccinatore
Erogazione vapore
Erogazione acqua calda (tea, infusi, tisane)
Stand-by (risparmio energia)

ACCESSORI DI SERIE

Contenitore per latte
Guide telescopiche
Cavo alimentazione con spina



NOTE:

Il badge Fulgor Milano è incluso nel Kit Cornice Pro. La sua installazione / posizione sono a discrezione del cliente.

Macchina del caffè e Kit Cornice Pro sono venduti separatamente con i seguenti codici:

ACCIAIO INOX
FCM 4500 TF X
F6PTK30BC

FCM 4500 TF X
F6PTK30BC

Macchina del Caffè
Kit Cornice Pro

PROFESSIONAL

MACCHINA PER IL CAFFÈ

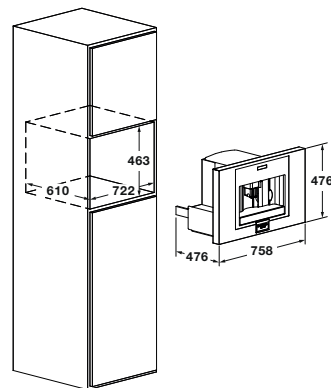

FCM 4500 TF X + F6PTK30BC	
Tipologia	Macchina caffè
Estetica	Trim Kit in acciaio inox
PRESTAZIONI	
Funzioni totali n.	30
Funzioni automatiche	Caffè, vapore, acqua calda
Programmazione	Full Touch TFT
Efficienza energetica	A
Consumo energetico annuo kWh	45
Capacità serbatoio acqua	1,8 L
Capacità contenitore caffè	200 g
Macinacaffè con regolazione 13 livelli	•
Tazze caffè n.	2
Erogatore caffè regolabile in altezza 80-100 mm	•
Erogatore retraibile per vapore e acqua calda	•
Illuminazione LED vano	•
Programma decalcificazione automatico	•
Programma pulizia integrato	•
Contenitore latte 0,75 L	•
Gocciolatoio	•
Spia filtro anti calcare	•
Spia svuotamento residui	•
Spia riserva acqua	•
CARATTERISTICHE ELETTRICHE	
Potenza elettrica Max (W)	1350 W
Tensione / Frequenza (V - Hz)	220 - 240 / 50 - 60
Cavo di alimentazione	•
Spina	Schuko
Pressione pompa (bar)	15
DIMENSIONI	
Larghezza mm	758
Altezza mm	476
Profondità mm	476
Vano incasso (L x A x P) mm	722 x 463 x 610