



FRIGORIFERO COMBINATO BUILT-IN

FBC 345 TNF ED



Display Digitale



Illuminazione LED



Total No Frost



Porte Reversibili



Congelamento Rapido



Integrato

FRIGORIFERO COMBINATO 60

Classe energetica E

PRESTAZIONI

Capacità totale lorda 252 litri
Funzione Congelamento Rapido
Fuzione Vacanza
Sbrinamento automatico
Classe climatica SN-T

CARATTERISTICHE

Display digitale
Illuminazione interna a LED
Sistema di raffreddamento No Frost
4 Ripiani in vetro
2 Cassetti frutta e verdura
3 Cassettoni estraibili
3 Balconcini nella controporta
Portabottiglie in metallo
Portauova
Porte traino
Porte reversibili

SICUREZZA

Sistema di avvisatore acustico porta aperta
Spia temperatura
Spia congelamento rapido



FRIGORIFERO COMBINATO
FBC 345 TNF ED

REFRIGERAZIONE

FRIGORIFERO COMBINATO BUILT-IN

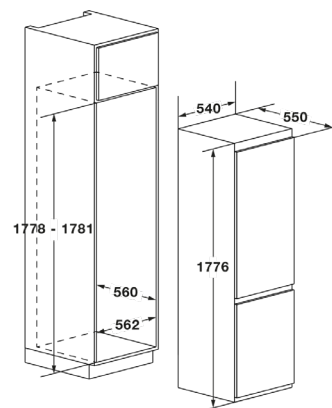

FBC 345 TNF ED	
Tipologia	Combinato
Estetica	Incasso integrale
Fissaggio	Traino
Porte reversibili	•
PRESTAZIONI	
Capacità totale lorda	252 L
Capacità totale netta	244 L
Classe di efficienza energetica	E
Consumo di energia (KWh/anno) in base ai risultati di prove standard su 24ore*	234
Autonomia senza energia elettrica (h)	11
Potere di congelamento (Kg/24h)	2,6
Classe Climatica	SN-T
Livello sonoro dB(A) re1pW	41
CARATTERISTICHE GENERALI	
Regolazione elettronica	•
Display digitale	•
Regolazione indipendente temperatura Frigo/Freezer	•
Funzione vacanza	•
Allarme porta aperta sonoro	•
Spia temperatura	•
Spia congelamento rapido	•
Illuminazione	LED
N. compressori / tipologia	1/Inverter
Gas refrigerante	R600a
REPARTO FRIGORIFERO	
Sistema di raffreddamento	No Frost
Sbrinamento	Automatico
Zona "FRESCO 0°C"	•
Ripiani in vetro	4
Contenitore per uova	•
Cassetto frutta e verdura	•
Volume utile netto scomparto frigo	177 L
REPARTO CONGELATORE	
Sistema di raffreddamento	No Frost
Sbrinamento	Automatico
Congelamento rapido	•
Cassetti estraibili	3
Volume utile netto scomparto congelatore	67 L
CARATTERISTICHE ELETTRICHE	
Potenza max assorbita a 220 V	176W
Alimentazione (V / Hz)	220-240 / 50-60
Spina Schuko	•
PESO, DIMENSIONI	
Peso Kg	60
Altezza mm	177
Larghezza mm	540
Profondità mm	550
Vano incasso (AxLxP) mm	1775x560x560