

REFRIGERAZIONE



CODE ID

FRIGORIFERO MONOPORTA BUILT-IN

FBR 300 F ED



-  Display Digitale
-  Illuminazione LED
-  Porta Reversibile
-  Integrato

FRIGORIFERO MONOPORTA 60

Classe energetica E

PRESTAZIONI

Capacità totale lorda 320 litri
Sbrinamento automatico
Classe climatica SN-T

CARATTERISTICHE

Display digitale
Regolazione temperatura
Illuminazione interna a LED
6 Ripiani in vetro
2 Cassetti frutta e verdura
5 Balconcini nella controporta
Portabottiglie in metallo
Portauova
Porta traino
Porta reversibile

SICUREZZA

Spia temperatura



FRIGORIFERO MONOPORTA
FBR 300 F ED

REFRIGERAZIONE

FRIGORIFERO MONOPORTA BUILT-IN

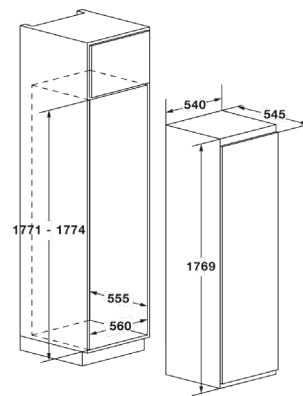

FBR 300 F ED	
Tipologia	Monoporta
Estetica	Incasso integrale
Fissaggio	Traino
Porte reversibili	•
PRESTAZIONI	
Capacità totale lorda	320 L
Capacità totale netta	316 L
Classe di efficienza energetica	E
Consumo di energia (KWh/anno) in base ai risultati di prove standard su 24ore*	114
Autonomia senza energia elettrica (h)	-
Potere di congelamento (Kg/24h)	-
Classe Climatica	SN-T
Livello sonoro dB(A) re1pW	41
CARATTERISTICHE GENERALI	
Regolazione elettronica	•
Display digitale	•
Regolazione temperatura	•
Funzione vacanza	-
Allarme sonoro	-
Spia temperatura	•
Spia congelamento Rapido	-
Illuminazione	LED
N. compressori / tipologia	1/Inverter
Gas refrigerante	R600a
REPARTO FRIGORIFERO	
Sistema di raffreddamento	Ventilato
Sbrinamento	Automatico
Pannello posteriore con luce Led	-
Zona "FRESCO 0°C"	-
Ripiani in vetro	6
Contenitore per uova	•
Cassetto frutta e verdura	•
Volume utile netto scomparto frigo	316 L
CARATTERISTICHE ELETTRICHE	
Potenza max assorbita a 220 V	176W
Alimentazione (V / Hz)	220-240 / 50-60
Spina Schuko	•
PESO, DIMENSIONI	
Peso Kg	58
Altezza mm	177
Larghezza mm	540
Profondità mm	550
Vano incasso (AxLxP) mm	1775x560x560