



-  Total No Frost
-  Display Digitale
-  Illuminazione Led
-  Porta Reversibile
-  Congelamento Rapido
-  Instalazione Integrata

FRIGORIFERO COMBINATO 30"

Classe energetica E

PRESTAZIONI

Capacità totale lorda 460 litri
Funzione Congelamento Rapido
Fuzione Vacanza
Sbrinamento automatico
Classe climatica SN-T

CARATTERISTICHE

Display digitale touch
Illuminazione interna a LED
Sistema di raffreddamento Total No Frost
3 Ripiani in vetro
2 Cassetti frutta e verdura
2 Cassettoni metallici estraibili
3 Balconcini nella controporta
Portauova
Porta Reversibile
Cerniere autoportanti

SICUREZZA

Sistema di avvisatore acustico porta aperta
Spia temperatura
Spia congelamento rapido

ACCESSORI OPZIONALI

F4PANEL30BMSS
Kit pannello porta 30" in acciaio inox

F4HKPRO30BM
Kit maniglia Professional



FRIGORIFERO COMBINATO
FBCD 761 TNF EDBL

REFRIGERAZIONE

FRIGORIFERO COMBINATO BUILT-IN

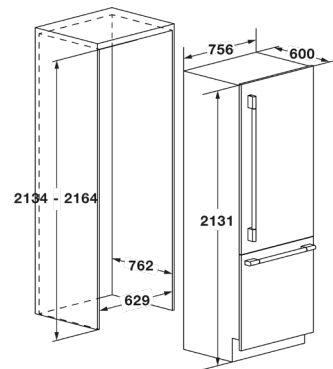

FBCD 761 TNF EDBL	
Tipologia	Combinato
Estetica	Incasso integrale
Fissaggio	Cerniere autoportanti
Porte reversibili	•
PRESTAZIONI	
Capacità totale lorda	460 L
Capacità totale netta	452 L
Classe di efficienza energetica	E
Consumo di energia (KWh/anno) in base ai risultati di prove standard su 24ore*	467
Autonomia senza energia elettrica (h)	11
Potere di congelamento (Kg/24h)	5,8
Classe Climatica	SN-T
Livello sonoro dB(A) re1pW	43
CARATTERISTICHE GENERALI	
Regolazione elettronica	•
Display digitale touch	•
Regolazione indipendente temperatura Frigo/Freezer/zona fresco	•
Funzione vacanza	•
Allarme porta aperta sonoro	•
Spia temperatura	•
Spia congelamento Rapido	•
Illuminazione	LED
N. compressori /tipologia	1/Inverter
Gas refrigerante	R600a
REPARTO FRIGORIFERO	
Sistema di raffreddamento	No Frost
Sbrinamento	Automatico
Pannello posteriore con luce Led	•
Zona "FRESCO 0°C"	•
Dispenser acqua fresca	-
Ripiani in vetro	3
Contenitore per uova	•
Cassetto frutta e verdura	•
Volume utile netto scomparto frigo	325 L
REPARTO CONGELATORE	
Sistema di raffreddamento	No Frost
Sbrinamento	Automatico
Congelamento rapido	•
Cassetti estraibili	2
Ice Maker automatica	-
Volume utile netto scomparto congelatore	127 L
CARATTERISTICHE ELETTRICHE	
Potenza max assorbita a 220 V	572W
Alimentazione (V / Hz)	220-240 / 50-60
Spina Schuko	•
PESO, DIMENSIONI	
Peso Kg	148
Altezza mm	2123
Larghezza mm	756
Profondità mm	595