



FRIGORIFERO COMBINATO BUILT-IN

**FBCD 762 TNF EDBL**



-  Display Digitale Touch
-  Ice Maker
-  Illuminazione LED
-  Total No Frost
-  Porta Reversibile
-  Congelamento Rapido
-  Instalazione Integrata

## FRIGORIFERO COMBINATO 30"

Classe energetica E

### PRESTAZIONI

Capacità totale lorda 460 litri  
Ice Maker automatico  
Dispenser di acqua fresca  
Funzione Congelamento Rapido  
Fuzione Vacanza  
Sbrinamento automatico  
Classe climatica SN-T

### CARATTERISTICHE

Display digitale touch  
Illuminazione interna a LED  
Sistema di raffreddamento No Frost  
3 Ripiani in vetro  
2 Cassetti frutta e verdura  
2 Cassettoni metallici estraibili  
3 Balconcini nella controporta  
Portauova  
Porta reversibile  
Cerniere autoportanti

### SICUREZZA

Sistema di avvisatore acustico porta aperta  
Spia temperatura  
Spia congelamento rapido

### ACCESSORI OPZIONALI

F4PANEL30BMSS  
Kit pannello porta 30" in acciaio inox

F4HKPRO30BM  
Kit maniglia Professional



FRIGORIFERO COMBINATO  
FBCD 762 TNF EDBL

# REFRIGERAZIONE

FRIGORIFERO COMBINATO BUILT-IN

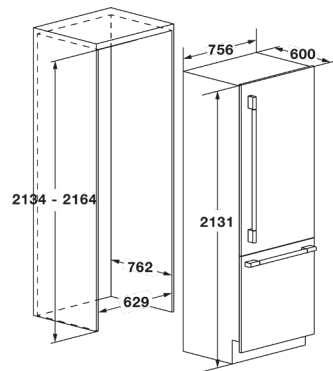

FBCD 762 TNF EDBL	
Tipologia	Combinato
Estetica	Incasso integrale
Fissaggio	Cerniere autoportanti
Porte reversibili	•
<b>PRESTAZIONI</b>	
Capacità totale lorda	460 L
Capacità totale netta	452 L
Classe di efficienza energetica	E
Consumo di energia (KWh/anno) in base ai risultati di prove standard su 24ore*	551
Autonomia senza energia elettrica (h)	11
Potere di congelamento (Kg/24h)	5,8
Classe Climatica	SN-T
Livello sonoro dB(A) re1pW	43
<b>CARATTERISTICHE GENERALI</b>	
Regolazione elettronica	•
Display digitale touch	•
Regolazione indipendente temperatura Frigo/Freezer/zona fresco	•
Funzione vacanza	•
Allarme porta aperta sonoro	•
Spia temperatura	•
Spia congelamento Rapido	•
Illuminazione	LED
N. compressori /tipologia	1/Inverter
Gas refrigerante	R600a
<b>REPARTO FRIGORIFERO</b>	
Sistema di raffreddamento	No Frost
Sbrinamento	Automatico
Pannello posteriore con luce Led	•
Zona "FRESCO 0°C"	•
Dispenser acqua fresca	•
Ripiani in vetro	3
Contenitore per uova	•
Cassetto frutta e verdura	•
Volume utile netto scomparto frigo	325 L
<b>REPARTO CONGELATORE</b>	
Sistema di raffreddamento	No Frost
Sbrinamento	Automatico
Congelamento rapido	•
Cassetti estraibili	2
Ice Maker automatica	•
Volume utile netto scomparto congelatore	127 L
<b>CARATTERISTICHE ELETTRICHE</b>	
Potenza max assorbita a 220 V	572W
Alimentazione (V / Hz)	220-240 / 50-60
Spina Schuko	•
<b>PESO, DIMENSIONI</b>	
Peso Kg	155
Altezza mm	2123
Larghezza mm	756
Profondità mm	595