



Frigorifero Combinato 30"

FBCD 762 TNF EDBL



- Installazione Built-In + Frigorifero Pannellabile
- Raffreddamento Total No Frost
- Display Digitale
- Capacità totale lorda 460 litri
- Ice Maker + Dispenser acqua
- Funzione Congelamento rapido
- Funzione Vacanza
- Sbrinamento automatico
- Illuminazione interna a led
- Cerniere autoportanti + Porte reversibili
- Classe energetica: E (ex A++)

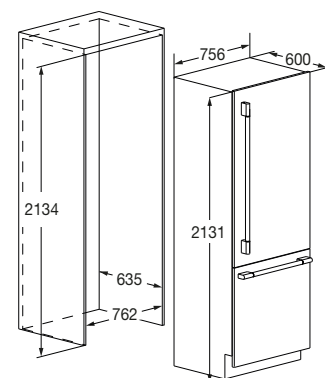

Caratteristiche

Frigorifero TOTAL NO FROST con illuminazione a led, dotato di speciale cassetto Fresco e pregiate finiture interne in inox. Il sistema di refrigerazione, con due sistemi di raffreddamento separati, assicura alta rapidità di raffreddamento dei cibi e risparmio energetico. Grazie al dispenser interno, l'acqua fredda è sempre garantita, mentre l'ice maker collocato nella zona congelatore, permette di beneficiare della quantità di ghiaccio che si desidera in qualsiasi momento. Il frigorifero è dotato di tre ripiani in vetro, tre balconcini nella controporta con un portauova. Il congelatore ha tre cassette estraibili.

Accessori venduti separatamente:

- Kit Porta F4PANEL30BMSS
- Kit Maniglia Professional F4HKPRO30BM



FRIGORIFERO COMBINATO
FBCD 762 TNF EDBL
EAN. 8019801031498



PANNELLI INOX
F4PANEL30BMSS
EAN 8019801031825



PANNELLI NERI
F4PANEL30BMUMBK
EAN 8019801032778



MANIGLIONI PRO
F4HKPRO30BM
EAN 8019801031832



MANIGLIONI URB
F4HKU30BMSS
EAN 8019801032792



MANIGLIONI URB
F4HKU30BMMBK
EAN 8019801032785

REFRIGERAZIONE

FRIGORIFERO COMBINATO



FBCD 762 TNF EDBL	
Tipologia	Combinato
Estetica	Incasso integrale
Fissaggio	Cerniere autoportanti
Porte reversibili	•
PRESTAZIONI	
Capacità totale lorda	460 L
Capacità totale netta	452 L
Classe di efficienza energetica	E
Consumo di energia (KWh / anno) in base ai risultati di prove standard su 24ore*	551
Autonomia senza energia elettrica (h)	11
Potere di congelamento (Kg / 24h)	5,8
Classe Climatica	SN-T
Livello sonoro dB(A) re1pW	43
CARATTERISTICHE GENERALI	
	Regolazione elettronica
	Regolazione indipendente temperatura Frigo / Freezer / zona fresco
	Spia temperatura
	Illuminazione LED
	Display digitale touch
	Funzione vacanza
	Allarme porta aperta sonoro
	Spia congelamento Rapido
N. compressori / tipologia	1/Inverter
Gas refrigerante	R600a
REPARTO FRIGORIFERO	
Sistema di raffreddamento	No Frost
Sbrinamento	Automatico
Pannello posteriore con luce Led	•
Zona "FRESCO 0°C"	•
Dispenser acqua fresca	•
Ripiani in vetro	3
Contenitore uova	•
Cassetto frutta e verdura	•
Volume utile netto scomparto frigo	325 L
REPARTO CONGELATORE	
Sistema di raffreddamento	No Frost
Sbrinamento	Automatico
Congelamento rapido	•
Cassetti estraibili	2
Ice Maker automatica	•
Volume utile netto scomparto congelatore	127 L
CARATTERISTICHE ELETTRICHE	
Potenza max assorbita a 220 V	572W
Alimentazione (V - Hz)	220-240 / 50-60
Spina Schuko	•
PESO, DIMENSIONI	
Peso Kg	155
Dim. Prodotto (L x A x P) mm	2123 x 756 x 595