



Lavastoviglie 60

FPDW 82103 XX



- Estetica inox + maniglia professional
- 13 Coperti
- Porta autobilanciata
- Cerniera porta a doppio fulcro
- LED esterno stato funzionamento
- Finitura in acciaio inox
- 10 Programmi - 5 Temperature
- Partenza differita
- Apertura automatica porta fine ciclo
- Protezione da perdite d'acqua
- Classe energetica D - Classe efficienza lavaggio A

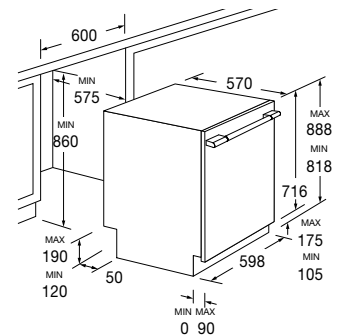

Caratteristiche

Lavastoviglie con tre cestelli per ottimale e flessibile distribuzione delle stoviglie. Presenta una porta autobilanciata (mantenimento della posizione di apertura prescelta) ed è dotato di cerniere con fulcro variabile e regolazione dello zoccolo fino a 10 cm. Possiede inoltre opzione 3/1 (utilizzo di detersivi con sale e brillantante integrati). Il pannello comandi di tipo Soft Touch, posto nella parte interna superiore della porta, permette oltre alla selezione dei programmi di lavaggio anche di segnalare eventuale mancanza di sale e brillantante. Possibilità di allacciamento all'acqua calda (max 60 °C) che riduce del 30% il consumo di energia elettrica. Carico cestello inferiore fino a stoviglie di Ø 30 cm. Opzione partenza differita ½ a 24 ore e apertura porta a fine ciclo. La dotazione di sicurezza prevede AquaStop, sensori del livello dell'acqua e protezione dalle perdite con speciali guarnizioni.



ACCIAIO INOX
FPDW 82103 XX
EAN 8019801023318



MANIGLIA PRO

PROFESSIONAL

LAVASTOVIGLIE

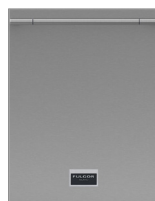

FPDW 82103 XX	
Tipologia	Integrata
Estetica	Porta e maniglia in acciaio inox
PRESTAZIONI	
Classe di efficienza energetica	D (ex A +++)
Classe di asciugatura	A
Consumo acqua (Litri / ciclo)	12 L
Consumo energia stimato annuo KWh	258
Consumo acqua stimato annuo litri	3360 L
Livello sonoro dB(A) re 1pW	44
CARATTERISTICHE	
Numero coperti max / IEC	13
Controllo elettronico	•
Partenza differita (ore)	1/2 - 24
Display digitale	Bianco
illuminazione interna vasca	-
Indicatore luminoso fine ciclo	•
Erogatore multi tablets	•
Asciugatura con Auto Opening della porta	•
Alimentazione acqua fredda / calda (max 60°C)	•/•
SICUREZZA	
AcquaStop	•
Spia mancanza sale	•
Spia mancanza brillantante	•
Addolcitore acqua regolabile da 0 a 90 ° dF	Regolazione elettronica
CARATTERISTICHE STRUTTURALI	
Vasca / controporta in acciaio inox AISI 304	• / •
Elemento riscaldante elettrico a scomparsa	•
Cestello superiore regolabile in inox	A pulsante su 3 livelli
Cestello inferiore abbattibile in inox	•
3° Cestello Superiore	•
Ø massimo stoviglie cestello superiore mm	235
Ø massimo stoviglie cestello inferiore mm	300
CARATTERISTICHE ELETTRICHE	
Tensione / Frequenza (V - Hz)	220 - 230 / 50
Cavo di alimentazione m	1,5
Spina Schuko	•
PESO, DIMENSIONI, INSTALLAZIONE	
Peso netto kg	41,5
Peso Lordo kg	43,5
Altezza mm	818 - 868
Larghezza mm	598
Profondità mm	550
Apertura porta	Cerniere a doppia rotazione
Vano incasso (L x A x P) mm	598 x (min 818 - MAX 888) x 570
Regolazione zoccolo mm	120 - 190
Regolazione anteriore piedini posteriori	•