



## Cassetto scaldavivande 30"

FPWD 3024 X



- Estetica in acciaio inox
- Apertura con maniglia
- Mantenimento temperatura cibi
- Scongelamento
- Lievitazione impasti
- Cottura delicata fino a 85°C
- Pre-riscaldamento stoviglie
- Pre-riscaldamento tazzine caffè
- Ventilato
- Illuminazione interna
- Soft closing

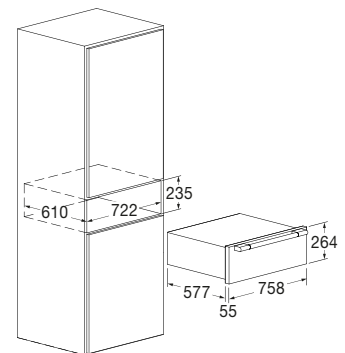

## Caratteristiche

Il cassetto scaldavivande della linea Professional è interamente realizzato in metallo ed è caratterizzato da pannello frontale in acciaio inox e maniglia della serie Professional. Presenta diverse funzioni fra le quali ad esempio: mantenimento in temperatura dei cibi, scongelamento, lievitazione degli impasti, cottura delicata fino ad 85°C e preriscaldamento di stoviglie. Di generose dimensioni interne (60 litri) il cassetto è dotato di: termostato di controllo regolabile da 30°C a 85°C, tappeto in gomma antiscivolo, illuminazione interna, chiusura soft closing (guide telescopiche).



ACCIAIO INOX  
 FPWD 3024 X  
 EAN 8019801031221

# PROFESSIONAL

CASSETTO SCALDAVIVANDE



<b>FPWD 3024 X</b>	
Tipologia	Cassetto da incasso 30"
Estetica frontale	Acciaio Inox
Interni	Fondo in gomma anti-scivolo
Apertura con maniglia / Soft closing	• / •
Abbinabile con il forno	FSO 300 P TC 2F X
<b>PRESTAZIONI</b>	
Temperatura massima	85° C
Slow cooking / Lievitazione	• / •
Riscaldamento cibi cotti e piatti	•
<b>COMANDI</b>	
Tasto on / off	•
Termostato / Ventilazione	• / •
Luce interna	•
<b>SICUREZZA</b>	
Frontale sicuro	•
<b>CARATTERISTICHE ELETTRICHE</b>	
Potenza elettrica Max (W)	1100 W
Tensione / Frequenza (V - Hz)	220 - 240 V ; 50 - 60 Hz
Cavo alimentazione / Spina	• / •
<b>DIMENSIONI</b>	
Larghezza mm	758
Altezza mm	264
Profondità mm	632
Vano incasso (L x A x P) mm	722 x 235 x 610