



Forno Microonde Combinato 45

FCLCMO 4510 TEM BK



- Estetica Deep Black
- 10 Funzioni combinate
- Funzione AirFry (frittura al forno)
- Comandi Creative Extended
- Cottura Automatica
- Microonde a 6 livelli di potenza
- Cottura con ventilazione assistita
- Cottura combinata (Microonde & Grill)
- Scongelamento
- Porta Fredda 3 Vetri (< 50°C)

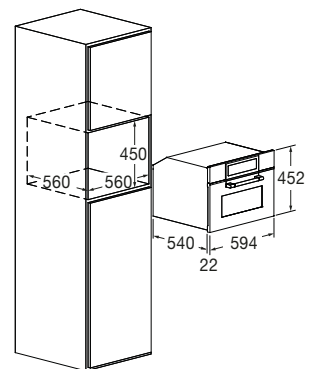

Caratteristiche

Nel pannello di controllo sono presenti diverse funzioni tra cui programmi di cottura predefiniti e possibilità di modificare le ricette. Il Microonde combi Fulgor Milano è la soluzione per riscaldare e cucinare i cibi in modo rapido unendo i vantaggi del microonde a quelli del forno ventilato tradizionale: un elettrodomestico completo e performante in uno spazio contenuto. Con la funzione microonde & ventilazione si congiungono la velocità di cotture e piatti dorati in superficie e ben cotti all'interno. La dotazione degli accessori di serie include un piatto girevole in vetro, una griglia tonda e un vassoio in acciaio inox ed una griglia piana.



DEEP BLACK GLASS
FCLCMO 4510 TEM BK
EAN 8019801023226

CLUSTER

FORNO 45



FCLCMO 4510 TEM BK	
Tipologia	Microonde combinato
Estetica	Deep Black
Interni: smalto / altro	Acciaio inox
CARATTERISTICHE	
Classe di efficienza energetica	-
Capacità (litri)	34 L
Raffreddamento forzato	•
Funzioni n.	10
PRESTAZIONI	
Temperatura Max cottura	230° C
Ricette pre-caricate e modificabili	•
AirFry (frittura al forno)	•
Cottura vapore 100° C / 130° C	- / -
Cottura assistita 100° C	-
Cottura mista vapore / Termoventilato	-
Scongelamento (per tempo e peso)	•
Pulizia assistita (CLEAN)	-
Cottura microonde + Grill	•
Cottura microonde / Termoventilato	•
Potenza microonde (W)	900 W
Livelli di potenza microonde	6
Potenza grill (W)	1500 W
COMANDI	
Tipo di controllo	Creactive Extended
Easy Access	•
Sonda temperatura (Meat Probe)	-
Icona on / off	•
Regolazione elettronica delle temperatura	•
Raffreddamento forzato	•
Luce interna	•
SICUREZZA	
Porta sicura / n. vetri	• / 3
ACCESSORI	
Illuminazione (Alogene 25 W) n.	1
Serbatoio d'acqua	-
Vassoi Gastronorm n. / tipo	1
Griglie piane standard / removibile n.	1 / -
Vassoio micro-forato inox con coperchio	-
Piatto girevole in vetro	1
Griglia tonda	1
CARATTERISTICHE ELETTRICHE	
Potenza elettrica Max (W)	3200 W
Tensione / Frequenza (V - Hz)	220 - 240 V ; 50 Hz
Cavo di alimentazione	•
Spina	Schuko
DIMENSIONI	
Larghezza mm	594
Altezza mm	452
Profondità mm	562
Vano incasso (L x A x P) mm	560 x 450 x 560