



## ATTENZIONE

IT

Quando la griglia è fuori dal forno, i binari di scorrimento non si bloccano. Essi potrebbero inaspettatamente prolungarsi se la griglia è inclinata in modo errato. L'estensione dei binari di scorrimento possono causare lesioni. La griglia deve essere tenuta o trasportata afferrandola sui i lati.

### Rimozione della griglia estendibile (Fig. 1)

1. Sollevare leggermente la griglia e spingerla fino allo sganciamento.
2. Sollevare la parte posteriore della griglia fino a quando il telaio si libera dalla guida.
3. Estrarre la griglia verso il basso.

### Inserimento della griglia estendibile (Fig. 2)

1. Afferrare saldamente la griglia su entrambi i lati. Posizionare la griglia (compreso il telaio) al di sopra guida desiderata.
2. Spingere fino in fondo fino a che la parte posteriore della griglia scende in posizione.
3. Tirare entrambe le sezioni in avanti fino a che non si ferma. La griglia deve essere diritta e piatta, non storta.



## WARNING

EN

When the rack is outside of the oven, slide arms do not lock. They could unexpectedly extend if the rack is carried incorrectly. Extending slide arms could cause injury. Rack should only be held or carried by grasping the sides.

### To remove extendable rack from the oven (Fig. 1):

1. Lift off the rack slightly and push it until the stop release.
2. Raise back of rack to clear frame stop from the rack guide.
3. Pull rack out downwards.

### To replace an extendable rack (Fig. 2):

1. Grasp rack firmly on both sides. Place rack (including frame) above the desired rack guide.
2. Push the rack all the way in until the back part drops into its place.
3. Pull both sections forward until stops activate. Rack should be straight and flat, not crooked.



## ATTENTION

FR

Lorsque la grille est hors du four, les bras latéraux ne se verrouillent pas, ils peuvent s'allonger de façon inattendue si la grille est tirée incorrectement et causes des blessures. La grille doit être tenue ou tirée en saisissant les côtés.

### Retrait du four (Fig. 1) :

1. Soulever légèrement le devant de la grille et pousser jusqu'à ce que la butée se dégage.
2. Soulever l'arrière de la grille jusqu'à ce que le cadre et la butée se dégagent du guide.
3. Tirer vers le bas et sortir.

### Mise en place dans le four (Fig. 2) :

1. Saisir la grille fermement par les côtés. Placer la grille et le cadre au-dessus du guide de grille désiré.
2. Pousser au fond jusqu'à ce que l'arrière de la grille se mette en position.
3. Tirer les deux sections vers l'avant jusqu'à la butée. La grille doit être droite et non croche.

Fig. 1

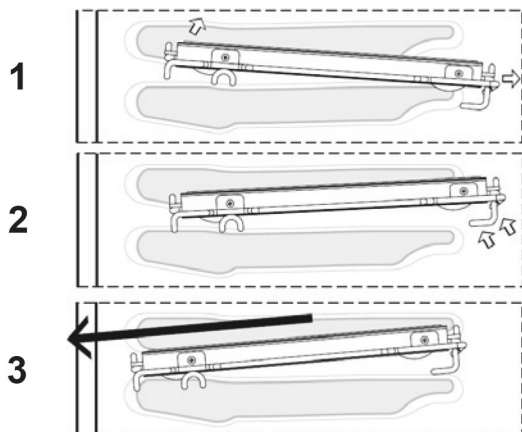
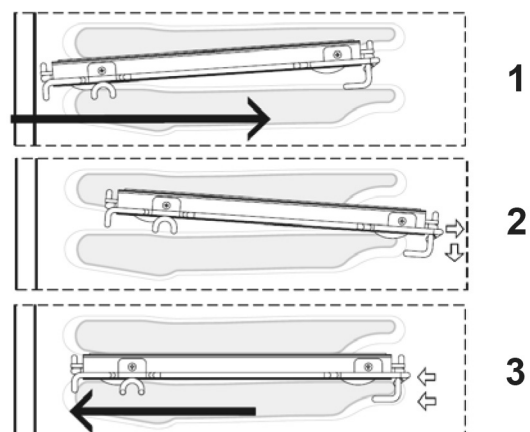

Fig. 2





## AVISO

ES

Cuando la rejilla sale del horno no se bloquean los brazos laterales de deslizamiento. Éstos se podrían extender inesperadamente si se transporta la rejilla de modo incorrecto. Extender los brazos de deslizamiento puede causar lesiones. Se debe sostener o transportar la rejilla solamente agarrando los lados.

### Sacarla del horno (Fig. 1):

1. Levante el frente de la rejilla ligeramente y empuje la rejilla hacia adentro hasta que se libera el tope.
2. Levante el fondo de la rejilla hasta que el marco y el tope queden libres de la guía.
3. Jale la rejilla hacia abajo y sáquela.

### Colocar la rejilla en el horno (Fig. 2):

1. Agarre la rejilla firmemente en ambos lados. Coloque la rejilla (incluyendo el marco) arriba de la guía de rejilla deseada.
2. Empuje la rejilla completamente hasta que el fondo de la rejilla caiga en su lugar.
3. Hale ambas secciones hacia delante hasta que se active el tope.  
La rejilla debe estar recta no torcida.



## WAARSCHUWING

NL

Wanneer het rek zich buiten de oven bevindt, vergrendelen de schuifarmen niet. Ze kunnen onverwachts uitschuiven als het rek verkeerd wordt gedragen. Het uitschuiven van de schuifarmen kan letsel veroorzaken. Rek mag alleen aan de zijkanten worden vastgehouden of gedragen.

### Het verwijderen van het uitschuifbare rek uit de oven (Fig. 1):

1. Til van het rek lichtjes op en duw het tot de stop loslaat.
2. Til de achterkant van rek op tot frame stop van het rek geleider loskomt.
3. Trek het rek naar beneden uit.

### Ter vervanging van een uitschuifbaar rek (Fig. 2):

1. Pak het rek stevig vast aan beide kanten. Plaats het rek (inclusief frame) boven de gewenste rekgeleider.
2. Duw het rek helemaal naar achteren totdat het achterste deel op zijn plaats vlt.
3. Trek beide secties naar voren tot stops geactiveerd worden. Het rek moet recht en plat zijn, niet scheef.

Fig. 1

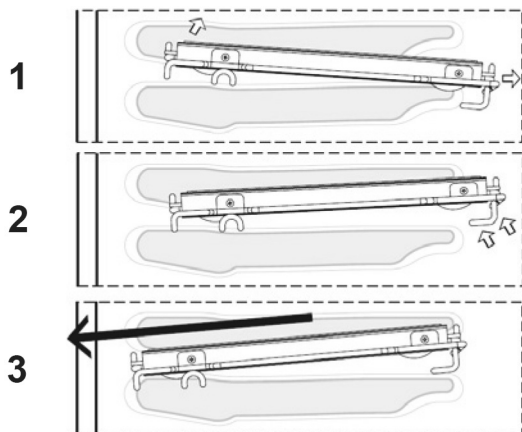

Fig. 2

